

Demontage- und Montagevorrichtung der Getriebewelle für Opel-Fahrzeuge mit Frontantrieb (4- und 5-Gang)

Art.Nr. 400 0018 10

Anwendung/Fahrzeugtyp:

Opel Corsa, Kadett D, Kadett E, Ascona C, Vectra, Calibra.

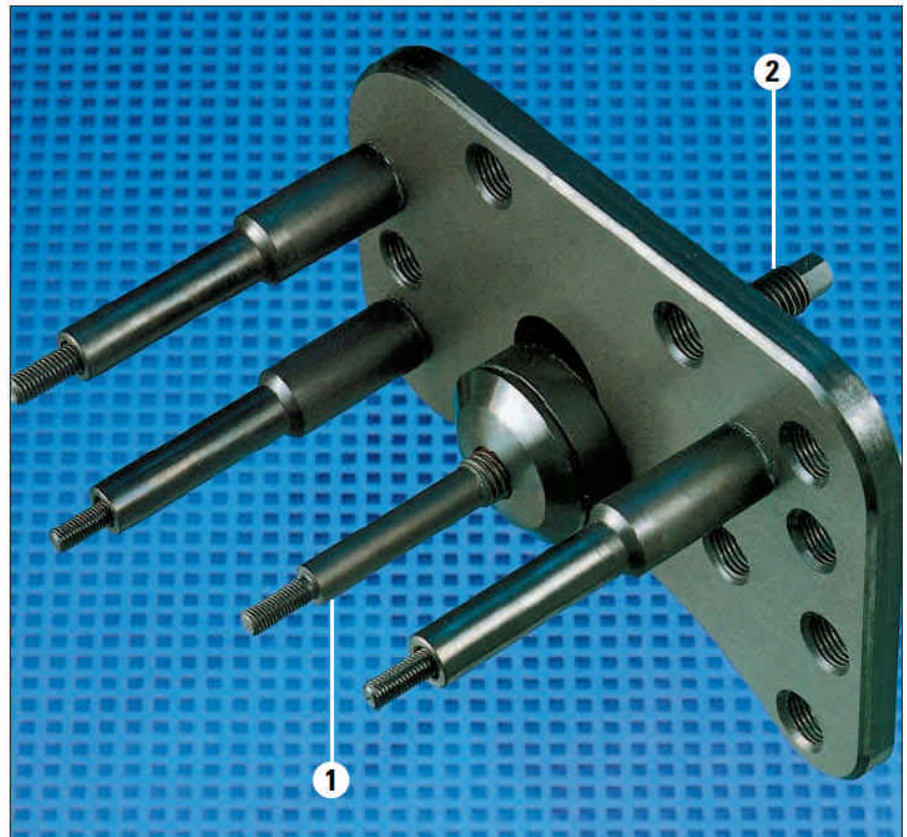
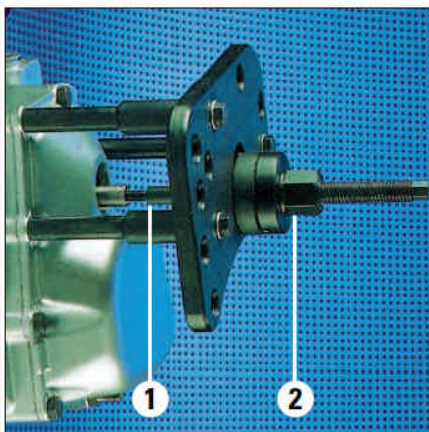

Handhabungshinweise:

Dieses Spezialwerkzeug ist eine Weiterentwicklung des bewährten Getriebewellenausziehers 400 0014 10. Bedingt durch die Änderung des Getriebegehäusedeckels bei Opel-Fahrzeugen mit Frontantrieb, ist beim Kupplungswechsel die Verwendung dieses Spezialwerkzeuges unumgänglich. Dieses Werkzeug läßt sich sowohl bei Getrieben mit zentrischer und exzentrischer Getriebewellenbohrung als auch bei Getrieben mit geschlossenem Gehäusedeckel montieren, und ist somit bei allen 4- und 5-Gang-Getrieben einsetzbar. Der Kupplungswechsel und der Austausch des Kurbelwellendichtringes erfolgt bei diesen Fahrzeugen in eingebautem Zustand von Motor und Getriebe. Aufgrund der besonderen Konstruktion der neuen Getriebeausführungen ist bei Getrieben mit geschlossenem Gehäusedeckel der Deckel zu entfernen und das Spezialwerkzeug in den Gewindebohrungen anzuschrauben.

Bei Getrieben, die über einen Gewindeinsatz (Blindstopfen) im Gehäusedeckel verfügen, werden die entsprechenden

vier Befestigungsschrauben des Gehäusedeckels entfernt und das Spezialwerkzeug darin befestigt. Das Ausziehen und Einschieben der Getriebewelle erfolgt durch Einsetzen des Gewindedornes ① in die Getriebewelle und durch Drehen der Kontermutter ②. Ergänzend zu diesem Auszieher ist ein Montagesatz zum Einsetzen der Kurbelwellendichtringe und des Pilotlagers unter LuK-AS Nr. 400 1030 10 erhältlich.