

Měřič hmotnosti nasávaného vzduchu pro motory VW TDI

Vozidlo:	Výrobek:	Měřič hmotnosti nasávaného vzduchu (LMS)	
Audi, Ford, Seat, Skoda, VW s motory TDI	PIERBURG číslo: 7.22684.08.0	Náhrada za: F00C 2G2 056 F00C 2G2 004	O.E. číslo*: 06A 906 461 028 906 461

Použití

U benzínových a naftových motorů tvoří LMS jejich nezbytnou součást. Je to důležitý díl pro snižování emisí výfukových plynů a zásobování motoru vzduchem.

Ve vozidlech uvedených na následující straně může být bez problémů použit LMS s číslem 7.22684.08.0 jako vložený snímač pro sériové měřiče hmotnosti nasávaného vzduchu pro motory TDI (06A 906 461 a 028 906 461).



Vyobrazení výrobku

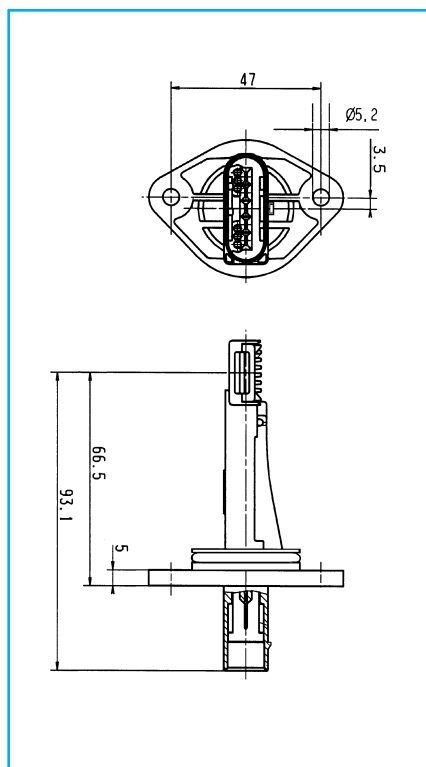

Rozměry v mm

Popis funkce

Princip měření „horkého flmu“ byl již detailně popsán v PI 0020. Výkonová data a hodnoty emisí odpovídají dle úřadu TÜV sériovým dílům.

Tím zůstávají dodržena všeobecná provozní povolení!

Součástí každého balení je odpovídající certifikát komponentu.

Technická data

Oblast výkonu	[kg/h]	7-2500 ¹⁾
Teplotní rozsah	[°C]	-30 ... +130
Rozsah napětí	[V]	8 ... 16,5
Okamžitá spotřeba	[mA]	<100
Výstupní signál	[V]	0-5
Diagnostika		Kontrola nulové úrovně, kontrola jednotlivého rozsahu

¹⁾ dle průměru v příčném řezu

Právo na změny a úpravy obrázků je rezervováno.

* Referenční čísla jsou určena pouze pro porovnávací účely a nesmějí být použita na fakturách zákazníků.

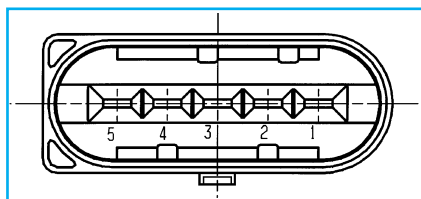
Pohled na zásuvku

Obsazení pinů:

- 1 TF (volitelně)
- 2 Napájecí napětí U_{Bat}
- 3 Zemnění
- 4 Referenční napětí U_{Ref}
- 5 UA (výstupní signál)

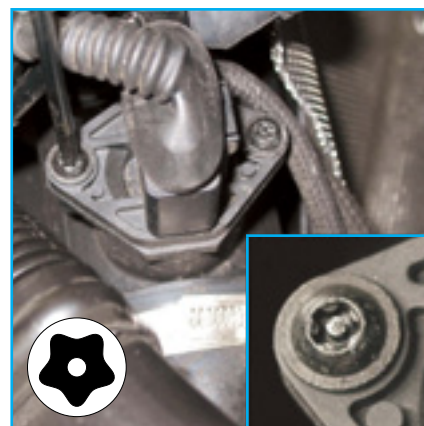

Hlava šroubu s 5-ticípou hvězdou s čepem

Tímto LMS lze bez problémů nahradit původní sériový díl bez nutnosti provedení změny v obsazení svorkovnice.

Při montáži stačí pouze povolit dva šrouby (obvykle s hlavou s vnitřním profilem ve tvaru pěticípé hvězdy se středovým trnem) a vložit nový LMS.



Při zapnutém zapalování nesmí být rozpojena nebo spojena žádná svorkovnice elektrického vedení. Takto vzniklá špička napětí může poškodit elektronické díly.

Seznam použití

Vozidlo	Typ	Kód motoru
Audi	A3, S3	AGR, ALH, ATD, AXR, AHF, ASV, ASZ, BKC
	A4, 8D	AFF, AHH, AHU, AFN, AJM, ATJ
	A4, S4	AVB, AVF, AWX
	A6, S6	AFN, AVG, AJM, AVF, AWX
Ford	Galaxy	AFN, AUY
Skoda	Fabia, Octavia (estate)	ATD, ASZ
SEAT	Alhambra	ANU, AUY, AFN, ASZ
	Ibiza, Cordoba, Cordoba Vario	AFN, AGR, ALH, ASV, ASZ
	Toledo, Leon	ASZ, AGR, ALH, ASV, AHM, ARL, AFN
	Inca	ALH
VW	Polo Classic	AGR, ALH, ASV, AHU, AFN, ATD, AXR
	Golf (convertible), Jetta	AHU, AFN
	Golf, Bora	ALH, ATD, AXR, AHF, ASV, AUY, ASZ, ARL
	New Beetle (convertible)	ALH, ATD, AXR
	Caddy	ALH, AHU
	Passat (all-wheel)	AJM, AHH, AHU, AVB, AFN, ATJ, AVB, AVF, AWX
	Sharan	AUY, ASZ, AFN, ANU
	Ambulance, Transporter, Caravelle, California, Multivan	AJT
	Transporter (Synchro), Multivan, California (Coach), Ambulance (Synchro), Bus, Caravelle	ACV, AXL, AHY