



# Vakuumpumpe (KPSA)

## Kolbenpumpe mit Stößelantrieb

Fahrzeug: Audi, Volvo, VW	Produkt: Vakuumpumpe	
PIERBURG Nr.	Ersatz	O.E. Nr.*
7.20533.01.0/.31.0/.41.0/.81.0/.91.080 / 7.22300.01.0/.11.0/.51.0	7.22300.61.0	069 145 101 A; 072 145 100 A / ...101 A; 12 57206; 1357206
7.20533.02.0/.32.0/.42.0/.82.0/.92.0 7.22300.02.0/.12.0/.52.0	7.22300.62.0	075 145 100 / ...101 / ...101 A
7.20533.04.0/.34.0/.44.0/.84.0/.94.0 7.22300.04.0/.14.0/.54.0	7.22300.64.0	035 145 101 A; 054 145 100
7.20533.05.0/.35.0/.45.0/.85.0/.95.0 7.22300.05.0/.15.0/.55.0	7.22300.65.0	072 145 099 / ...100 / ...101; 073 145 100; 13 28119; 1428119; 91 35896
7.20533.36.0/.38.0/.48.0/.86.0/.88.0/.98.0 7.22300.08.0/.18.0/.58.0	7.22300.68.0	074 145 100 / ...101 A; 9155884
7.20533.49.0/.99.0 7.22300.09.0/.19.0/.59.0	7.22300.69.0	074 145 100 A
7.22300.10.0/.20.0/.60.0/.70.0		072 145 100 C

### Beanstandung: Geräusche / Klackern

Bei höherer Laufleistung aber auch bei Einbau einer falschen Pumpe kann es zu diesen Beanstandungen kommen.

### Ursachen:

Der Stößel (3, Abb.) der Vakuumpumpe (1) ist kraftschlüssig über einen Zwischenstößel (4) mit dem Antriebsnocken (5) verbunden. Durch zu viel Öl oder Ablagerungen in der Kolbenkammer wird der Kolbenhub begrenzt, der Stößel (3) hebt vom Zwischenstößel (4) ab, es entstehen Geräusche. Es kommt auch zu einem Abheben, wenn Pumpen mit zu kleinen Stößellängen (falsche Zuordnung) eingebaut werden.

### Abhilfen:

Bei Öl oder Ablagerungen ist die Pumpe zu erneuern. Eine Reinigung ist wenig sinnvoll, da u.a. Sonderwerkzeug benötigt wird und Reparaturteile nicht verfügbar sind. Im Fall falscher Zuordnung ist die vorgesehene Pumpe mit dem richtigen Zwischenstößel einzubauen.

### Beanstandung: Neue Pumpe zerstört

#### Ursachen:

Je nach Anwendungsfall werden Vakuumpumpen mit unterschiedlichen Hüben betrieben. Antriebsnocken, Zwischenstößel und Pumpenstößel sind entsprechend ausgelegt. Wird dies beim Auswechseln einer Pumpe nicht beachtet und z.B. eine Pumpe

mit längerem Pumpenstößel oder ein längerer Zwischenstößel eingebaut, kommt es zur Zerstörung der Pumpe und evtl. zu Motorschäden.

**Abhilfe:** Falsche Zuordnung vermeiden.

### Wichtige Hinweise für den Einbau:

- Nur die für das Fahrzeug zugeordnete Vakuumpumpe verwenden.
- Zwischenstößel und Antriebsnocken auf Verschleiß prüfen ggf. erneuern.
- Zwischenstößel gibt es in unterschiedlichen Längen. Nur den vom Fahrzeughersteller zugeordneten Zwischenstößel einsetzen.
- Vakuumpumpe nur in Nockentiefstellung montieren.
- Auf einwandfreies Motoröl achten.

#### Vakuumpumpe mit Antrieb

- 1 Vakuumpumpe      4 Zwischenstößel  
2 Kolben              5 Antriebsnocken  
3 Pumpenstößel

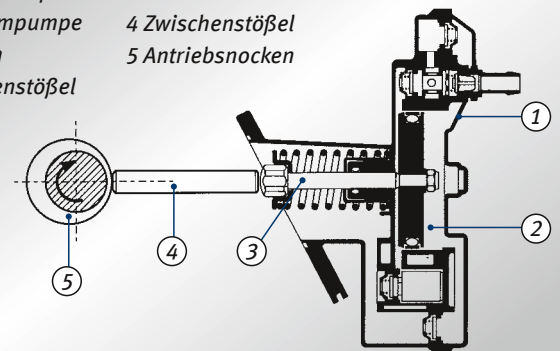

Änderungen und Bildabweichungen vorbehalten. Zuordnung und Ersatz, siehe die jeweils gültigen Kataloge, TecDoc-CD bzw. auf TecDoc-Daten basierende Systeme.

\* Die aufgeführten Referenznummern dienen nur zu Vergleichszwecken und dürfen nicht auf Rechnungen an den Endverbraucher verwendet werden.