

Schaltplan: Nebelscheinwerfer  
 Circuit diagram: Fog lamps  
 Schéma de connexion: Projecteurs antibrouillard  
 Kopplingschema: Dimstrålkastare

Aansluitschema: Mistlampen  
 Esquema de conexiones: Faros antiniebla  
 Schema: Proiettori fendinebbia  
 Kytentäkaavio: Sumuvalonheittimet

3

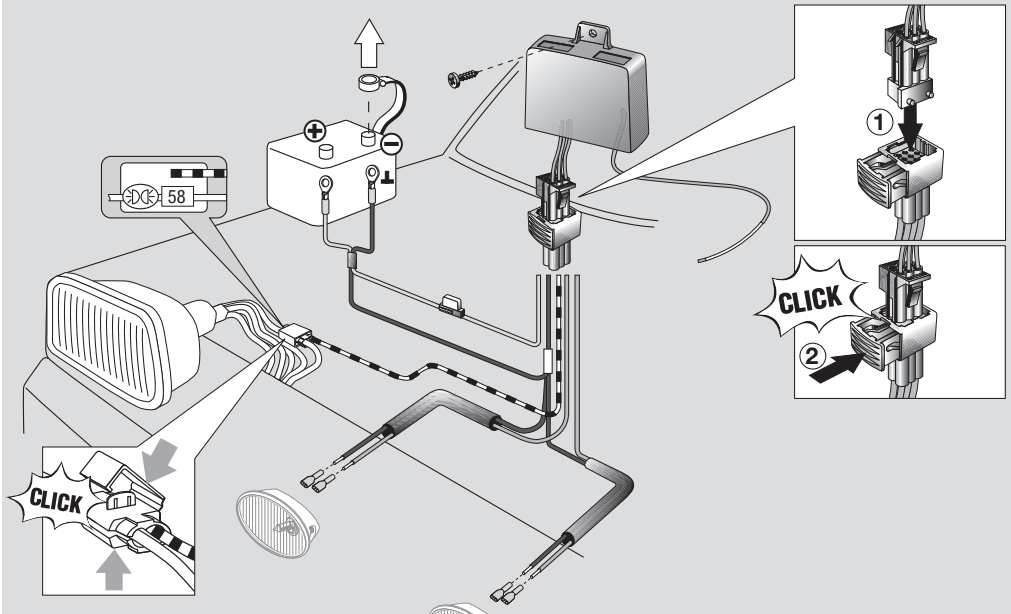

Schaltplan: Arbeitsscheinwerfer  
 Circuit diagram: work lamps  
 Schéma de connexion: projecteur de travail  
 Kopplingschema: arbetsstrålkastare

Aansluitschema: werklampen  
 Esquema de conexiones: faros de trabajo  
 Schema: fari da lavoro  
 Kytentäkaavio: työvalot

4

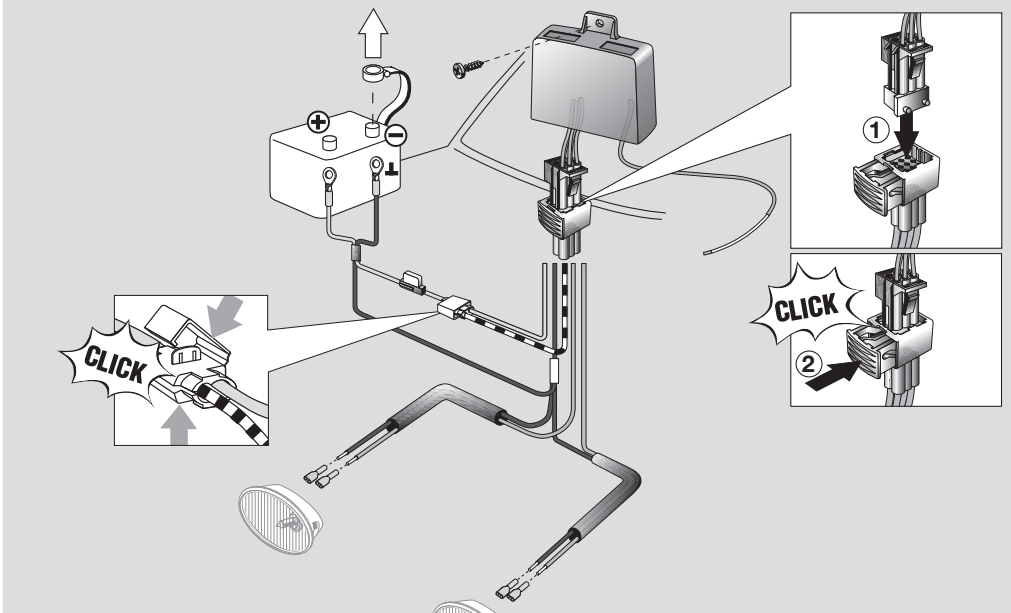

## I ITALIANO

Installare il ricevitore in un punto protetto dall' acqua con gli attacchi rivolti verso il basso e con un' ampia base d' appoggio.

Far correre il cavo dell' antenna lungo il bordo del vano motore in prossimità del trasmettitore assicurandolo con fascette (se possibile evitare il contatto con la carrozzeria). Posare gli altri cavi secondo lo schema ed effettuare i collegamenti.

Il cablaggio di fendinebbia supplementari già esistenti andrà modificato secondo lo schema!

9 Fissare il trasmettitore al cruscotto servendosi di nastro biadesivo.

— rosso — marrone  
 — rosso/bianco — blu

In caso di perdita del trasmettitore richiedete il ricambio al vostro fornitore di fiducia.

### Importante:

Il numero di codice del vostro ricevitore!  
 Custodire la carta codice in un luogo sicuro!

## FIN SUOMI

Asenna vastaanotin, pistokkeet alaspäin, roiskevedeltä suojattuun paikkaan, mahdollisimman tukevasti.

Vie antennijohto lähettimen läheisyyteen ja varmista nippusiteillä (vältä kosketusta koriin). Asenna ja kytke johdot kytentäkaavion mukaan.

Jos lisäsumuvalojen sähköinen kytkentä on jo olemassa, on suoritettava uudelleen johdotus kytkinkaavio mukaan!

Kiinnitä lähetin mukana olevalla kaksoisliimanauhalla kojelautaan.

— punainen — ruskea  
 — punainen/valkoinen — sininen

Varalähettämiä saatavana alan tarvikeliikkeestä.

### Huom.

Vastaanottimesi koodinumber!  
 Säilytä oheinen koodikortti turvallisessa paikassa.



## D DEUTSCH

Empfänger mit Steckanschluss nach unten spritzwassergeschützt mit möglichst großer Gehäuseauflagefläche einbauen.

Antennenkabel im Randbereich des Motorraumes in Sendernähe sauber verlegen und mit Kabelbindern sichern (möglichst kein Kontakt zur Karosserie). Leitungen nach Schaltplan verlegen und anschließen.

Bei bereits bestehendem elektrischem Anschluss der Zusatzneblscheinwerfer muss nach obigen Schaltplan umverkabelt werden!

- 6** Den Sender mit beiliegendem Doppelklebeband am Armaturenbrett befestigen.

 rot  braun  
 rot/weiß  blau

Bei Verlust des Senders bestellen Sie Ersatz über den Fachhändler.

### Wichtig!

Die Code-Nr. Ihres Empfängers!  
Heben Sie die beiliegende Code-Card an einem sicheren Ort auf.

## GB ENGLISH

Mount receiver with plug connector pointing downwards, so that it is protected against splashing water and so that greatest possible housing surface makes contact. Clearly route antenna cable around edge of engine compartment in vicinity of transmitter and secure with cable straps (without contact to body if possible). Route leads as shown in circuit diagram and connect.

If the fog lamps are already connected electrically, rewire as shown in the circuit diagram above.

Fasten transmitter to dashboard with double-sided adhesive tape included.

 Red  Brown  
 Red/white  Blue

If the transmitter is lost, order a replacement from your authorised dealer.

### Important!

Code number of your receiver!  
Store the enclosed code card in a secure place.

## F FRANÇAIS

Poser le récepteur et son connecteur en les orientant vers le bas pour les protéger contre les projections d'eau et s'assurer que la surface de contact du boîtier soit la plus grande possible.

Poser correctement le fil d'antenne le long du compartiment moteur à proximité de l'émetteur. Fixer le fil à l'aide d'attache-câbles (dans la mesure du possible éviter le contact avec la carrosserie).

Poser les fils selon le schéma de connexion et effectuer les branchements.

Si des projecteurs antibrouillards sont déjà connectés, il faut modifier les connexions en fonction du schéma de connexion illustré cidessus.

Fixer l'émetteur sur la planche de bord à l'aide du ruban adhésif double-face fourni.

 rouge  marron  
 rouge/blanc  bleu

En cas de perte de l'émetteur prière de s'adresser au revendeur habituel.

### IMPORTANT!

Numéro de code de l'émetteur du récepteur !  
Conserver la carte en lieu sûr.

## S SVENSKA





Montera mottagaren stänkvattenskyddat med stickanslutningen nedåt. Kåpans anliggningsyta ska vara så stor som möjligt.

Drag antennkabeln i motorrummets ytterkant i närheten av sändaren och säkra den med buntband (om möjligt ingen kontakt med karosseriet).

Drag och anslut ledningarna enligt kopplingsdiagrammet.

Om de extra dimstrålkastarna redan har en elektrisk anslutning måste man koppla om enligt ovanstående kopplingsdiagram!

Fäst sändaren på instrumentbrädan med medföljande dubbelhäftande tejp.

 röd  brun  
 röd/vit  blå

Vid förlust av sändaren kan du beställa en ny i fackhandeln.

### Viktigt!

Din mottagares kodnr!  
Förvara medföljande kodkort på ett säkert ställe.

Ontvanger met stekkeraansluiting naar beneden, tegen spatwater beschermd inbouwen met een zo groot mogelijk draagvlak voor het huis.

Antennekabel in het randbereik van de motorruimte in de omgeving van de zender zorgvuldig aanleggen en met kabelbinders bevestigen (zo min mogelijk contact met carrosserie). Kabels volgens schema aanleggen en aansluiten.

Bij reeds voorhanden aansluiting van de mistlampen moeten de kabels volgens bovenstaand schema worden omgelegd.

De zender met meegeleverde dubbelzijdige tape op dashboard bevestigen.

— rood      — bruin  
 — rood/wit      — blauw

Bij verlies van de zender kunt u een vervangende zender bij de vakhandel bestellen.

### Belangrijk!

He codenummer van uw ontvanger!  
 Bewaar de meegeleverde codecard op een veilige plaats.

Montar receptor con conexión hacia abajo protegido contra salpicaduras de agua y con una superficie de carcasa lo más grande posible.

Tender el cable de antena correctamente a lo largo del borde del recinto del motor cerca del mando a distancia y asegurar con abrazaderas de cable (a ser posible, no debe hacer contacto con la carrocería). Tender y conectar los cables según el esquema de conexiones.

¡En el caso de que el vehículo vaya equipado ya con una conexión eléctrica para faros adicionales, es necesario transformar el cableado tal como se indica en la parte superior!

Fijar el mando a distancia al tablero de instrumentos con cinta adhesiva por ambos lados.

— Rojo      — Marrón  
 — Rojo/blanco      — Azul

En caso de perder el mando a distancia, sírvanse hacer un pedido correspondiente a través de su concesionario.

### ¡Importante!

¡El número de código de su receptor!  
 Guarde en un lugar seguro la tarjeta de código adjunta.

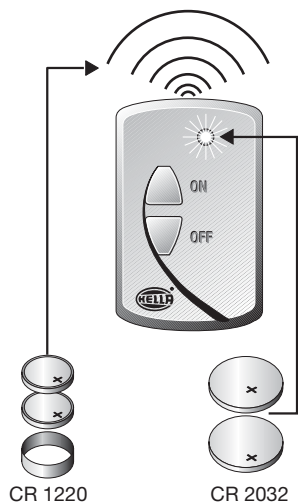
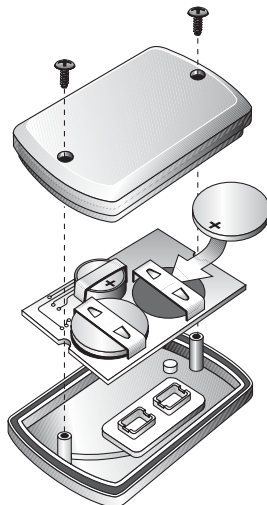
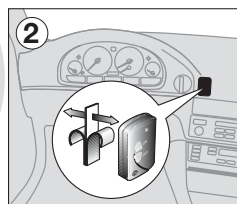
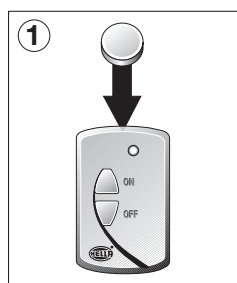
**5****D DEUTSCH****Seite 6****GB ENGLISH****Page 6****F FRANÇAIS****Page 7****S SVENSKA****Sidan 7****NL NEDERLANDS****Pagina 8****E ESPAÑOL****Página 8****I ITALIANO****Pagina 9****FIN SUOMI****Sivu 9**